



## Bewegungslandschaft: Auf der Baustelle ist was los (1)

### Das Material wird geliefert und verteilt

#### Material:

2 Rollbretter, Kleinmaterialien (z. B. Sandsäckchen, Bierdeckel, Tücher, Turnstäbe, Kronkorken ...), 1 kleiner Turnkasten, Teppichfliesen (in derselben Anzahl, wie Kleinmaterial vorhanden ist, möglichst in verschiedenen Farben)



#### Vorbereitung:

Der kleine Turnkasten wird mit der Öffnung nach oben aufgestellt. Das Kleinmaterial wird unsortiert hineingelegt. Ein Rollbrett wird daneben aufgestellt. Die Teppichfliesen werden im Raum verteilt.

#### Spielanleitung:

Das Material muss vom Bauhof aus zu den unterschiedlichen Einsatzbereichen der Baustelle gebracht werden.

Der erste Arbeiter lädt so viel Material auf seinen LKW (Rollbrett), dass er gut fahren kann, ohne dass etwas hinunterfällt. Er bringt das Material zu den entsprechenden Einsatzbereichen (z. B. alle Sandsäckchen zur roten Teppichfliese, die Tücher zur blauen Teppichfliese usw.). Natürlich darf er auch zweimal oder öfter fahren, denn unterwegs sollte keine Ladung verlorengehen. Wurden alle Materialien an ihren entsprechenden Einsatzbereichen verteilt, wird der LKW wieder auf dem Bauhof (neben dem kleinen Kasten) abgestellt. Nun ist der nächste Arbeiter an der Reihe. Er hat jetzt die Aufgabe, nach getaner Arbeit das überschüssige Material wieder einzusammeln und zum Bauhof zurückbringen. Dafür stellt die Erzieherin den Kasten mit der Öffnung nach oben auf das Rollbrett. Das Kind fährt los, sammelt alle Materialien wieder ein und bringt sie zurück zum Bauhof. Die Erzieherin stellt den kleinen Kasten wieder neben das Rollbrett.

Jetzt kann das nächste Kind wieder Material zu den Einsatzbereichen bringen. Es können auch zwei LKW-Fahrer gleichzeitig die Materialien verteilen, dann werden beide Rollbretter benötigt. Jetzt müssen sich die Kinder abstimmen, wer welche Materialien verteilt.

#### Hinweis:

Zu Beginn des Spiels überlegen alle gemeinsam, welche Materialien auf einer Baustelle benötigt werden und welcher Handwerker welche Materialien braucht.

So können die Sandsäckchen z. B. als Steine benannt werden, die der Maurer für seine Arbeit braucht. Die Bierdeckel könnten Ziegelsteine sein, die der Dachdecker zum Abdecken eines Daches benötigt. Die Turnstäbe sind Rohre, die der Installateur verlegt usw.

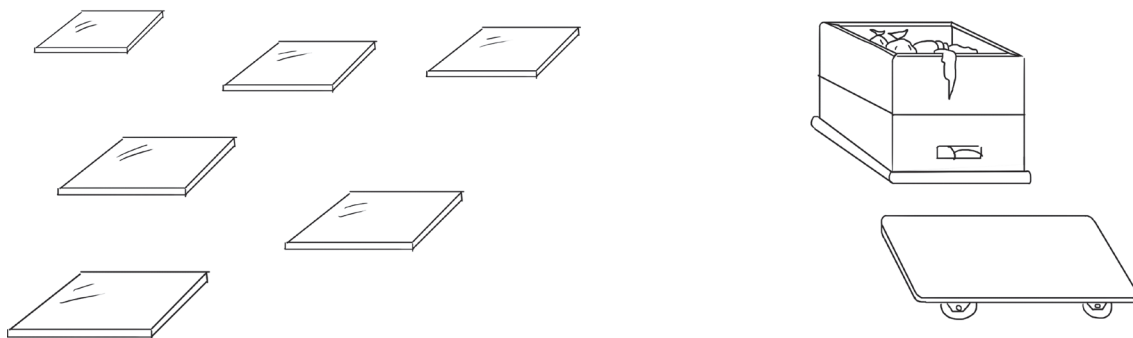



## Bewegungslandschaft: Auf der Baustelle ist was los (2)

### Der Innenausbau



#### Material:

1 Schale mit Schrauben (ohne Spitze), 1 Schale mit dazugehörigen Muttern

#### Spielanleitung:

Für den Innenausbau ist viel Fingerfertigkeit gefragt. Die Muttern müssen auf die passenden Schrauben geschraubt werden.

### Die Maurer



#### Material:

Schaumstoffblöcke

#### Spielanleitung:

Bei diesem Spiel können beliebig viele Kinder zusammen spielen. Ihre Aufgabe ist es, aus den Schaumstoffblöcken eine Mauer zu bauen. Je nach Alter und Entwicklungsstand kann die Erzieherin die Aufgabe noch entsprechen variieren, z. B.: eine möglichst hohe Mauer bauen; eine möglichst lange Mauer bauen; eine Mauer um ... herum bauen; eine möglichst stabile Mauer bauen usw.

### Die Abrissbirne



#### Material:

1 kleines Trampolin, 1 Weichbodenmatte, 1 Zeitung

#### Vorbereitung:

Die Weichbodenmatte wird vor das Trampolin gelegt. Die Zeitung wird auseinandergefaltet.

#### Spielanleitung:

Zwei Kinder stehen seitlich vor dem Trampolin auf der Weichbodenmatte. Sie halten die auseinandergefaltete Zeitung hoch.

Das dritte Kind (die Abrissbirne) springt zuerst auf das Trampolin und von dort aus mit Schwung durch die Zeitung auf die Weichbodenmatte.

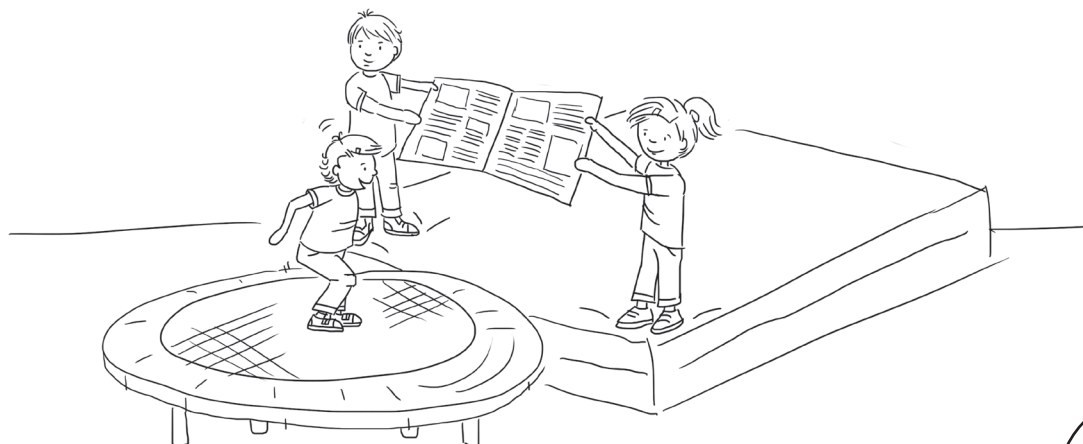



## Bewegungslandschaft: Auf der Baustelle ist was los (3)

### Die Walze



#### Material:

1 großer Kasten, 1 kleiner Kasten, 2 Gymnastikmatten, 1 Weichbodenmatte, 2 Pezzibälle®

#### Vorbereitung:

Der große Kasten wird ca. vier Meter von einer Wand entfernt aufgestellt. Die Weichbodenmatte wird schräg an den Kasten gestellt. Das Ganze wird so aufgebaut, dass die Matte an der Wand endet. Die beiden dünnen Gymnastikmatten werden zwischen Wand und Weichbodenmatte eingeklemmt, sie dienen als Absicherung zur Wand. Die Pezzibälle® werden zwischen die Weichbodenmatte und den großen Kasten gelegt, um die Matte zu fixieren. Der kleine Kasten wird als Trittbrett an den großen Kasten gestellt.

#### Spielanleitung:

Die Kinder klettern nun auf den Kasten und legen sich längs auf die Matte. Nun rollen sie um ihre Längsachse die Matte hinunter.

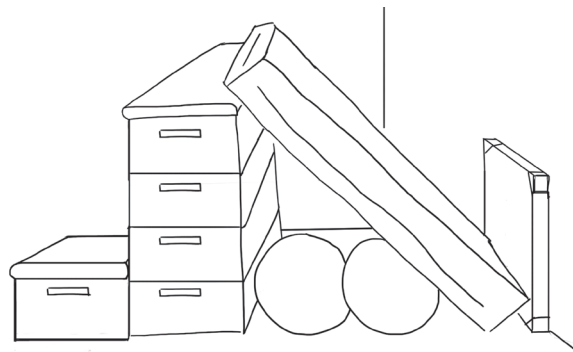

### Der Baggerfahrer



#### Material:

1 Kletterseil, 2 Langbänke, 1 kleiner Kasten, Sandsäckchen, 2 Gymnastikmatten

#### Vorbereitung:

Das Kletterseil wird aufgehängt. Die beiden Gymnastikmatten werden längs nebeneinander unter das Seil gelegt. Die beiden Bänke werden jeweils am Anfang und Ende der Matten aufgestellt.

Hinter einer Bank wird nun der kleine Kasten umgedreht mittig aufgestellt.

Die Sandsäckchen werden auf der gegenüberliegenden Seite auf der Langbank platziert.

#### Spielanleitung:

Aufgabe der Kinder ist es nun, ein Sandsäckchen zwischen die Füße zu nehmen, sich am Seil auf die andere Seite zu schwingen und das Sandsäckchen (mit den Füßen) in den kleinen Kasten fallenzulassen.

